

# Produktdatenblatt

## Flüssigkeitsring-Vakuumpumpe

Baureihe VU...1

Robuste und bewährte Technik für tieferes Vakuum

Einstufige Grundplattenpumpen mit Gleitringdichtung

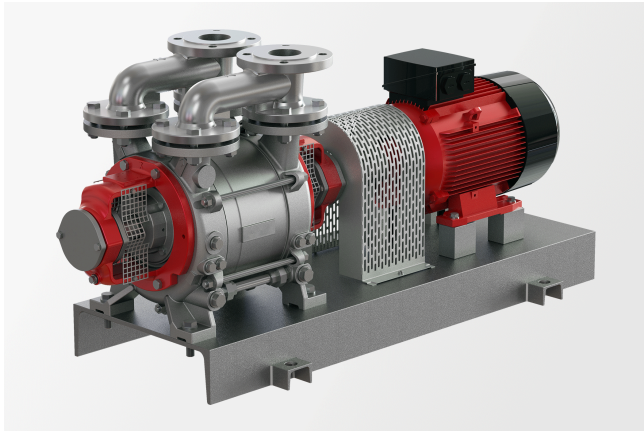

## Beschreibung

- » Flüssigkeitsring-Vakuumpumpe
- » Pumpe freie Welle
- » Gleitringdichtung einfachwirkend,  
Gleitringdichtung doppelwirkend
- » Einstufig
- » Ventilkappen
- » Anwendungsspezifische Auslegung durch entsprechende Werkstoffe  
und Dichtungen
- » Ölfreie Vakuumherzeugung
- » Verwendung des kondensierten Prozessmediums als  
Betriebsflüssigkeit
- » Mitfördern von Flüssigkeiten bei konstantem Vakuum

## Märkte und Anwendungen

### Chemie und Pharmaindustrie

- » Filtration
- » Kondensatabzug
- » Destillation
- » Verdampfung
- » Entgasung
- » Abfüllanlagen für pastöse Medien
- » Trocknung von Schüttgut
- » Lösemittelrückgewinnung

### Kunststoffverarbeitung

- » Herstellung von PET
- » Extruderentgasung
- » Polystyrolformteilherstellung
- » Trocknung von Kunststoffgranulat
- » Dekontaminierung im PET-Recycling

### Lebensmittel- und Getränkeindustrie

- » Entgasung
- » Extrahierung
- » Absaugung
- » Sterilisatoren
- » Vakuummutter
- » Getränkeabfüllanlagen
- » Vakuulgaren
- » Umkehr-Osmoseanlagen

### Medizintechnik

- » Dampfsterilisatoren

VU...1

**circutec**

## Wir beraten Sie gerne

Speck Pumpen Vakuumtechnik GmbH  
Regensburger Ring 6-8  
91154 Roth  
Deutschland

### **Unverbindliche Anfrage stellen**

[info@speck.de](mailto:info@speck.de)

## Technische Daten

Internationales Einheitensystem, Wechselstrom 50 Hz

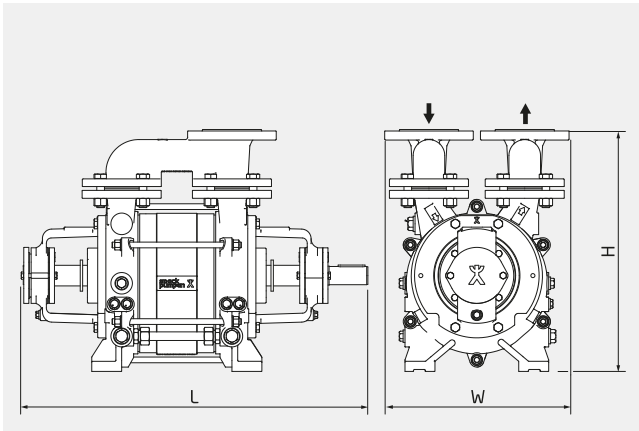

H	506 mm
W	385 mm
L	724-790 mm

Maße können je nach Ausführung abweichen.

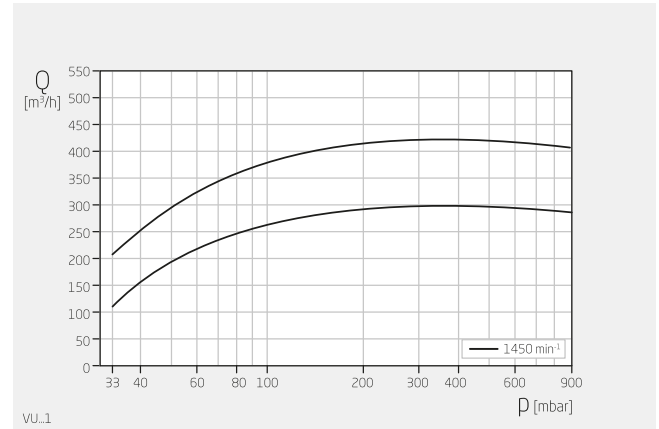

Angaben gelten für trockene Luft 20 °C bei Nenndrehzahl und Betriebswasser 15 °C.

Produkttyp	Flüssigkeitsring-Vakuumpumpe
Stufen	2
Wellendichtung	Gleitringdichtung
Bauart Pumpe	Pumpe freie Welle
Typische Medien	Trockene und feuchte Gase
Variable Drehzahl	Motor auf Anfrage FU-tauglich
Ansaugdruck abs.	33-800 mbar
Saugvermögen	110,0-425,0 m³/h
Motor Stromart	3~
Motor Nennleistung	7,2-10,4 kW
Motor Nenndrehzahl	1450 min <sup>-1</sup>
Anschluss Saugseite Ausführung	Ovalflansche nach DIN 2558 Flansche nach DIN EN 1092 und ANSI B 16.5
Anschluss Saugseite Größe	G 1¼"-DN 125
Anschluss Druckseite Ausführung	Ovalflansche nach DIN 2558 Flansche nach DIN EN 1092 und ANSI B 16.5
Anschluss Druckseite Größe	G 1¼"-DN 125
Werkstoffausführungen	Edelstahl Grauguss Buntmetallfrei
Explosionsschutz	Ohne II 3G, II 3D II 2G, II 2D II 2/2G II 1/2G II 1+H2/2G

## Technische Daten

Internationales Einheitensystem, Wechselstrom 60 Hz

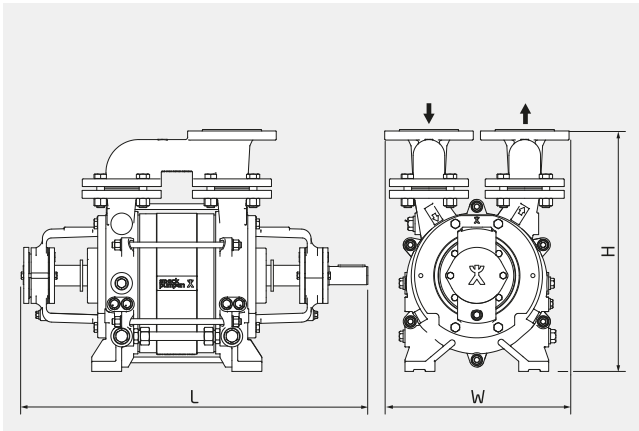

H	506 mm
W	385 mm
L	724-790 mm

Maße können je nach Ausführung abweichen.

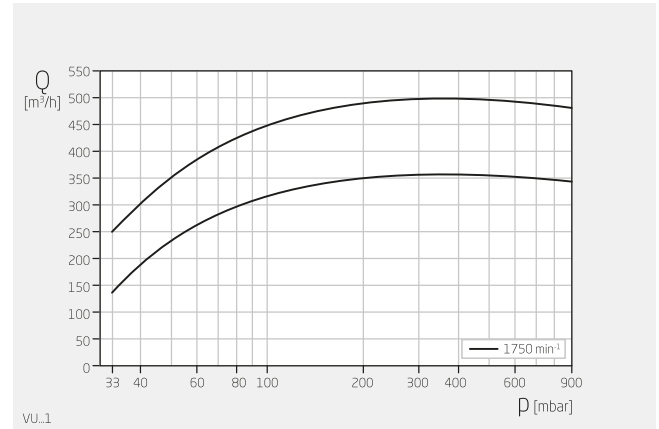

Angaben gelten für trockene Luft 20 °C bei Nenndrehzahl und Betriebswasser 15 °C.

Produkttyp	Flüssigkeitsring-Vakuumpumpe
Stufen	2
Wellendichtung	Gleitringdichtung
Bauart Pumpe	Pumpe freie Welle
Typische Medien	Trockene und feuchte Gase
Variable Drehzahl	Motor auf Anfrage FU-tauglich
Ansaugdruck abs.	33-800 mbar
Saugvermögen	130,0-490,0 m³/h
Motor Stromart	3~
Motor Nennleistung	9,2-12,9 kW
Motor Nenndrehzahl	1750 min <sup>-1</sup>
Anschluss Saugseite Ausführung	Ovalflansche nach DIN 2558 Flansche nach DIN EN 1092 und ANSI B 16.5
Anschluss Saugseite Größe	G 1¼"-DN 125
Anschluss Druckseite Ausführung	Ovalflansche nach DIN 2558 Flansche nach DIN EN 1092 und ANSI B 16.5
Anschluss Druckseite Größe	G 1¼"-DN 125
Werkstoffausführungen	Edelstahl Grauguss Buntmetallfrei
Explosionsschutz	Ohne II 3G, II 3D II 2G, II 2D II 2/2G II 1/2G II 1+H2/2G

## Technische Daten

Angloamerikanisches Maßsystem, Wechselstrom 60 Hz

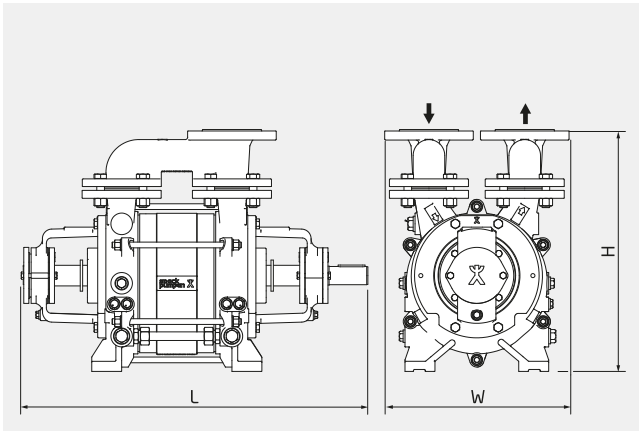

H 19,92 inch  
 W 15,16 inch  
 L 28,50-31,10 inch

Maße können je nach Ausführung abweichen.

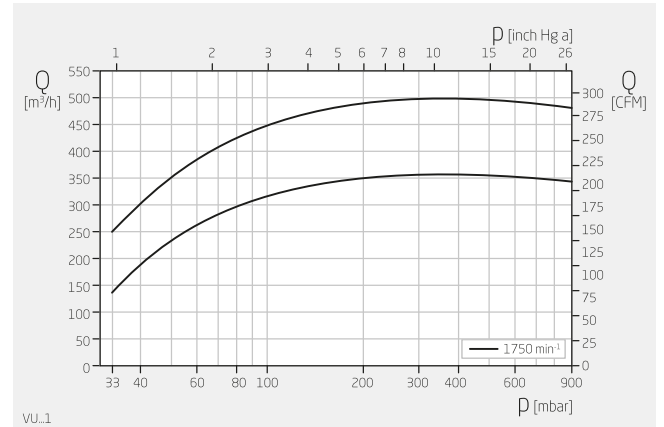

Angaben gelten für trockene Luft 68 °F bei Nenndrehzahl und Betriebswasser 59 °F.

Produkttyp	Flüssigkeitsring-Vakuumpumpe
Stufen	2
Wellendichtung	Gleitringdichtung
Bauart Pumpe	Pumpe freie Welle
Typische Medien	Trockene und feuchte Gase
Variable Drehzahl	Motor auf Anfrage FU-tauglich
Ansaugdruck abs.	1,0-23,6 inHg
Saugvermögen	76,5-288,4 CFM
Motor Stromart	3~
Motor Nennleistung	12,3-17,3 HP
Motor Nenndrehzahl	1750 min <sup>-1</sup>
Anschluss Saugseite Ausführung	Ovalflansche nach DIN 2558 Flansche nach DIN EN 1092 und ANSI B 16.5
Anschluss Saugseite Größe	G 1¼"-DN 125
Anschluss Druckseite Ausführung	Ovalflansche nach DIN 2558 Flansche nach DIN EN 1092 und ANSI B 16.5
Anschluss Druckseite Größe	G 1¼"-DN 125
Werkstoffausführungen	Edelstahl Grauguss Buntmetallfrei
Explosionsschutz	Ohne II 3G, II 3D II 2G, II 2D II 2/2G II 1/2G II 1+H2/2G